

Senior 25°

Cod. 10307

Attacco a vite femm. Fem. connection screw Raccord fileté fem. Conexión con tornillo fem. Anschluss mit Schraubenmutter	Inch	2"
Peso netto Net weight Poids net Peso neto Net gewicht	kg	3,8
Dimensioni imballo Packing size Dimensions de l'emballage Dimensiones del embalaje Packung	cm	57x27x38

Settore
Cod. 10307



Irrigatore di media portata a funzionamento circolare o a settori. E' dotato di ugelli intercambiabili e di un rompigitto a penetrazione regolabile, che assicura una precipitazione fine e uniformemente distribuita. Tra le sue caratteristiche spiccano in particolare la grande semplicità dei meccanismi e la straordinaria versatilità d'impiego. E' adatto per qualsiasi tipo di impianto e si presta per terreni di qualsiasi natura ed estensione.

Sprinkler of medium discharge for complete and part circle operation. It is equipped with different interchangeable nozzles and an adjustable jet-breaker providing and uniform distribution of water all over the irrigated area. The great simplicity and the large versatility are amongst its main features, in fact, it can be applied to all kinds of land and cultivation.

Arroseur circulaire et à secteur à débit moyen. Il est fourni de buses interchangeables et d'un brise-jet réglable qui assure une pluie très fine et régulière sur toute la surface arrosée. Très importantes parmi ses caractéristiques sont la rationalité des mécanismes et la versatilité d'emploi.

Aspersores de media capacidad con funcionamiento circular y con sectores a regulación. Está provisto de toberas intercambiables y de un quebrachorro con regulación de penetración, que asegura una precipitación sutil y uniformemente distribuida. Entre sus características sobresalen especialmente la gran simplicidad de los mecanismos y la extraordinaria versatilidad de empleo. Es apto para cualquier tipo de instalación y se conviene para tierras de cualquier naturaleza y extensión.

Mitteldruck - Beregner mit mittlerer Tragweite. Funktioniert mit gleichförmiger Geschwindigkeit rotierend entweder sektorweise oder Kreisbildend. Er hat einen speziellen regulierbaren Strahlbrecher. Geeignet um Keimlinge, Gemüsegelder und frisch besäte Felder zu beregnen. Mit diesem Beregner sind feste wie mobile Anlagen möglich.

BOCCAGLI DISPONIBILI - AVAILABLE NOZZLES - BUSES DISPONIBLE - TOBERAS DISPONIBLE - DÜSEN SIND VERFÜGBAR
Ø 10 ± 22 mm

U	P	G	Q	○					□				△				
				Dati relativi ad 1 irrigatore Values for a single sprinkler Données pour 1 arroseur Datos para cada rociador technische Daten für Einzelberegner					Disposizione in quadrato Square pattern Arroseur en carré Aspersores en cuadrado Quadratische Disposition				Disposizione in triangolo Triangular pattern Arroseur en triangle Aspersores en triángulo Rechteckposition				
				S	I	D	S	I	D	D1	S	I					
Diametro ugello Nozzle diameter Diamètre de la buse Diámetro de la tobera Durchmesser der Hauptdüse	Pressione Pressure Pression Wasserdruck im Beregner	Gittata Jet length Portée Chorro Tragweite	Portata Capacity Débit Capacidad Kapazität	Superficie irrigata Irrigated area Surface arrosée Superficie irrigada Beregnete Fläche	Intensità oraria Rainfall per hour Pluviométrie horaire Intensidad horaria Wassermenge pro Stunde	Distanza fra 2 all'piovane contigue Distance between 2 contiguous pipelines Distance entre 2 conduites de pluie Distancia entre 2 alas de lluvia contiguas max. Distanz zwischen zwei nebeneinanderliegenden Rohren	Superficie irrigata Irrigated area Surface arrosée Superficie irrigada Beregnete Fläche	Intensità oraria Rainfall per hour Pluviométrie horaire Intensidad horaria Wassermenge pro Stunde	Distanza fra 2 all'piovane contigue Distance between 2 contiguous pipelines Distance entre 2 conduites de pluie Distancia entre 2 alas de lluvia contiguas max. Distanz zwischen zwei nebeneinanderliegenden Rohren	Superficie irrigata Irrigated area Surface arrosée Superficie irrigada Beregnete Fläche	Intensità oraria Rainfall per hour Pluviométrie horaire Intensidad horaria Wassermenge pro Stunde						
mm	inch	kg/cm ²	lbs/inch	m	feet	l/min	m ³ /h	G.P.M.	m ²	mm/h	m	m ²	mm/h	m	m	m ²	mm/h
12	• 47	1.5	22	19	62	130	7,8	34,3	1133	6,9	27	729	10	33	28	924	8,4
		2.0	29	22	72	152	9,1	40,2	1520	6,0	31	961	9,5	38	33	1254	7,3
		3.0	44	24	78	182	10,9	48,1	1808	6,0	33	1089	10	41	36	1476	7,3
		4.0	56	27	88	211	12,6	55	2289	5,6	38	1444	8,8	46	40	1840	6,9
14	• 55	2.0	29	23	75	195	11,7	51,5	1661	7,0	32	1024	11	40	34	1360	8,6
		3.0	44	28	91	239	14,3	63,2	2461	5,8	39	1521	9,4	48	42	2016	7,1
		4.0	56	31	101	277	16,6	73,2	3017	5,5	43	1849	9,0	53	46	2438	6,8
		5.0	70	34	111	309	18,5	81,7	3631	5,1	48	2304	8,0	59	51	3009	6,2
16	• 63	2.0	29	24	78	247	14,8	65,3	1808	8,2	33	1089	13	41	36	1476	10
		3.0	44	30	98	303	18,2	80,1	2826	6,4	42	1764	10	52	45	2340	7,8
		4.0	56	34	111	351	21,0	92,8	3631	5,8	48	2304	9,1	59	51	3009	7,0
		5.0	70	36	118	391	23,4	103	4069	5,7	51	2601	9,0	62	54	3348	7,0
18	• 71	2.0	29	24	78	309	18,5	81,7	1808	10,2	33	1089	17	41	36	1476	12
		3.0	44	32	105	378	22,7	100	3215	7,0	45	2025	11,2	55	48	2640	8,6
		4.0	56	35	115	436	26,2	115	3846	6,8	49	2401	10,8	60	52	3120	8,4
		5.0	70	38	125	487	29,2	128	4354	6,5	53	2809	10	65	57	3705	7,9
20	• 78	2.0	29	25	82	376	22,5	99,4	1962	11,4	35	1225	18	43	37	1591	14
		3.0	44	33	100	460	27,6	121	3419	8,0	46	2116	13	57	49	2793	10
		4.0	56	37	122	532	31,9	140	4298	7,4	52	2704	11,8	64	55	3520	9,1
		5.0	70	41	135	594	35,6	157	5281	6,8	57	3249	11	70	61	4270	8,4

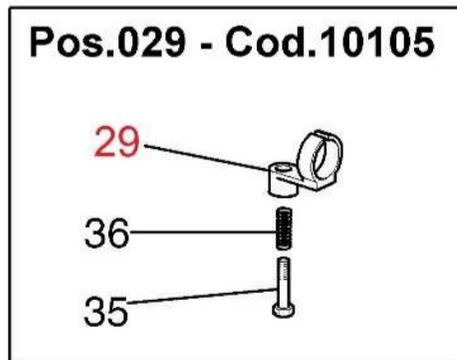
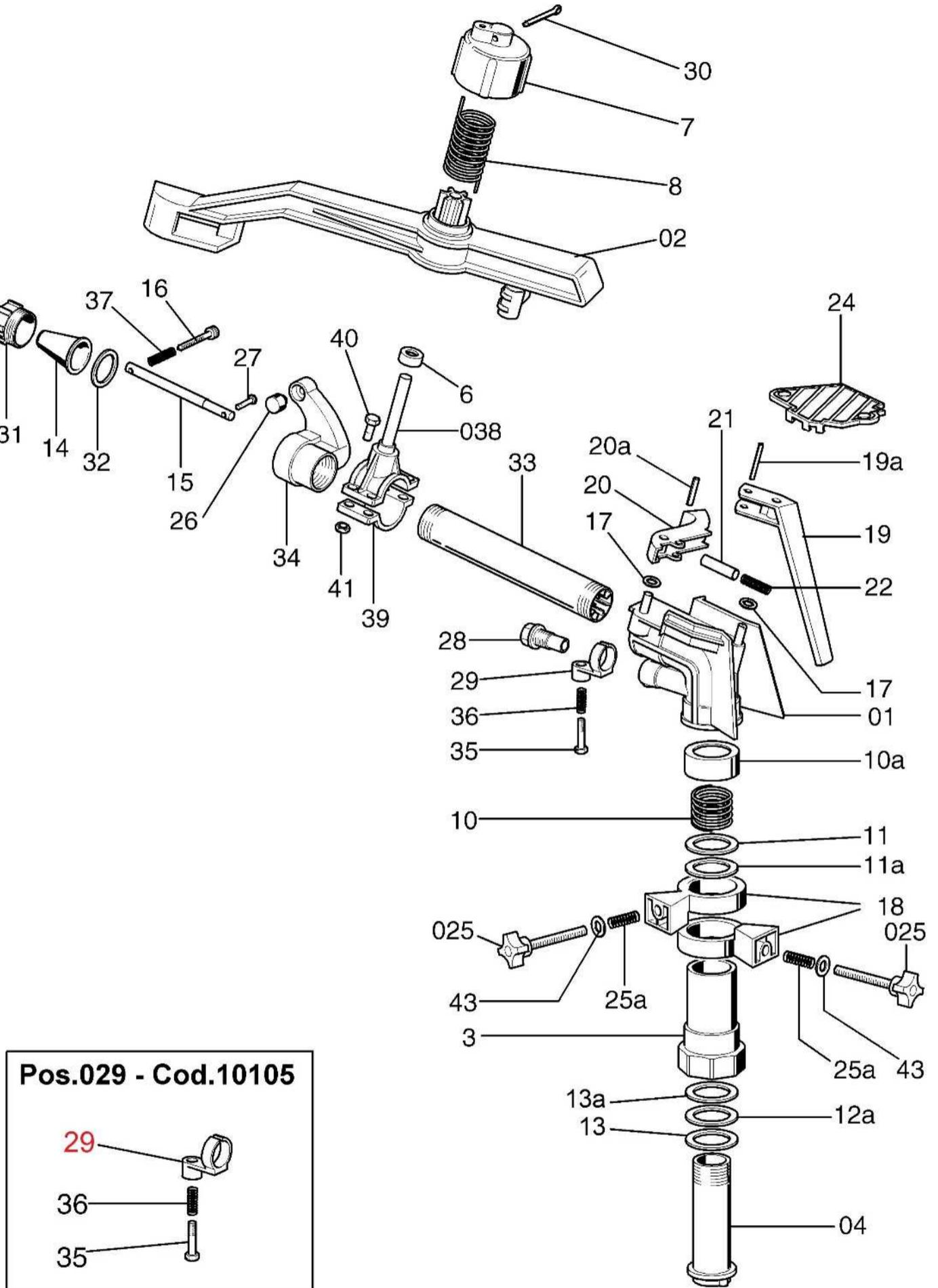
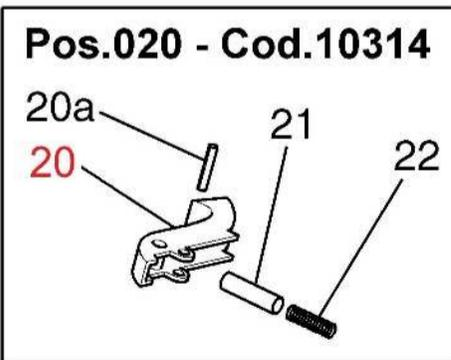
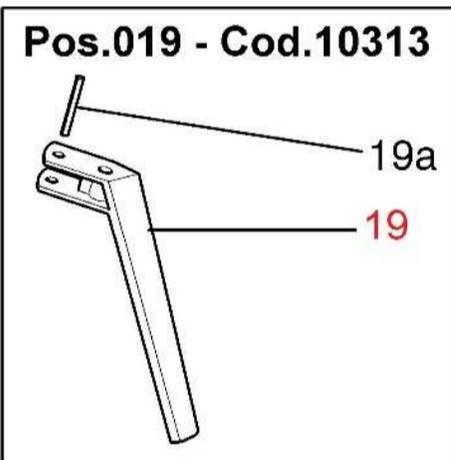
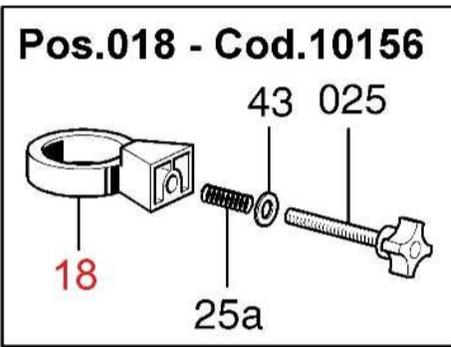
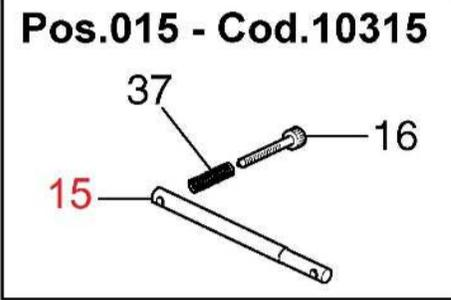

CODICE	POSIZIONE
CODE N°	POSITION
10310	01
10311	02
30793	3
10179	04
20195	6
3010188	7
3010189	8
3010274	10
30803	10a
30804	11
30805	11a
30805	12a
30804	13

CODICE	POSIZIONE
CODE N°	POSITION
3010496	13a
30566	14
10315	015
30359	16
301010	17
10156	018
10313	019
30992	19a
10314	020
3010192	20a
30997	21
301016	22
3010193	24

CODICE	POSIZIONE
CODE N°	POSITION
10430	025
30821	25a
3010194	26
30783	27
30280	28
10105	029
30371	30
30211	31
30567	32
20181	33
3010195	34
30336	35
30337	36

CODICE	POSIZIONE
CODE N°	POSITION
30374	37
10312	038
3010197	39
30500	40
30511	41
3010182	43